

# CAVAS

## WINE CELLARS

**docriluc**



VITIS - 497



TERROIR - 509



NÉBULA - 519

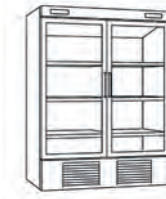

EOSINE - 529



CÉPAGE - 537



AURATA - 545



VELOUR - 551



BRUMAIRE - 557

# VITIS



La esencia misma de la vid se encierra en Vitis, un homenaje a la raíz de la tradición vinícola. Cada botella descansa en su abrazo, reflejando el carácter único de su origen y el arte de la enología.

The very essence of the vine is encapsulated in Vitis, a tribute to the roots of winemaking tradition. Each bottle rests in its embrace, reflecting the unique character of its origin and the art of oenology.



## OPCIONES DE PERSONALIZACIÓN • CUSTOMIZATION OPTIONS



### ESTÁNDAR • STANDARD

Total en acero plastificado negro (Exterior e interior)  
(Sin incremento de precio)

Total in black plastic coated steel (exterior and interior)  
(No price increase)



### OPCIONAL • OPTIONAL

Decoración total en colores carta RAL o NCS  
(Incremento de precio)

Total decoration in RAL or NCS chart colors  
(Price increase)

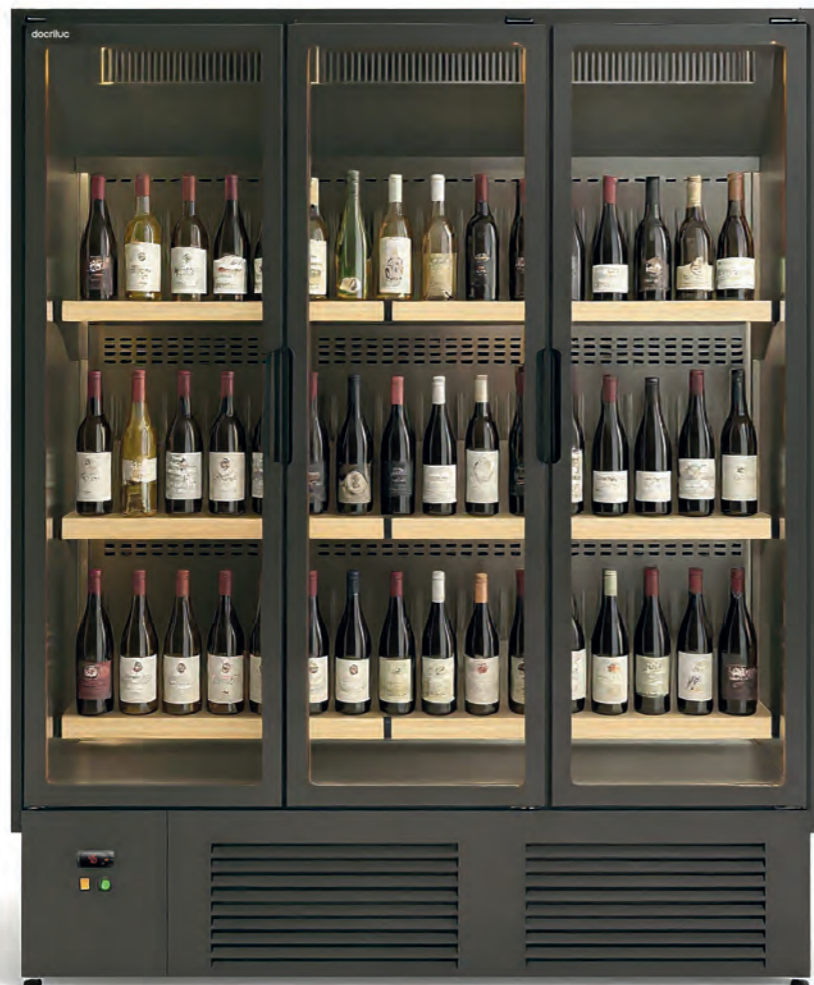

## CARACTERÍSTICAS CONSTRUCTIVAS • CONSTRUCTION FEATURES

EFIW

- Exterior en acero plastificado negro
- Interior en acero plastificado negro
- Puertas de vidrio doble "full glass", con sistema de cierre automático y burlete magnético (permanece abierta al superar los 90° de apertura)
- Estantes en acero pintado epoxi con frontal en acabado madera, inclinables 10°
- Aislamiento de poliuretano inyectado, densidad 40 Kg/m<sup>3</sup>, bajo GWP y cero efecto ODP

- Black plastic-coated steel exterior
- Black plastic-coated steel interior
- Double full-glass doors, with automatic closing system and magnetic gasket (door remains open when opened beyond 90°)
- Shelves made of epoxy-painted steel with a wood-finish front, can be mounted at a 10° angle
- Injected polyurethane insulation, density 40 Kg/m<sup>3</sup>, low GWP and zero ODP effect.

## COMPONENTES • COMPONENTS

EFIW

- Iluminación interior LED 3000k
- Sistema de refrigeración ventilado
- Evaporador con recubrimiento epoxi anticorrosivo
- Condensación ventilada
- Control electrónico de temperatura, eficiente en la gestión del consumo
- Descarche automático
- Evaporación automática del agua de descarche
- Protección de alta temperatura en grupo frigorífico mediante control electrónico

- Interior LED lighting, 3000k
- Fan assisted cooling system
- Evaporator coated with anti-corrosion epoxy finish
- Ventilated maintenance-free condensation
- Electronic temperature control, efficient energy management
- Automatic defrost
- Automatic defrost water evaporation
- High-temperature protection of the refrigeration unit using electronic control

## DATOS TÉCNICOS • TECHNICAL FEATURES

EFIW

- Clase climática 4 (30°C 55% HR)
- Temperatura de producto: +4/+18°C
- Rango de Temperatura recomendado según producto: Vino Tinto (+10 / +18°C) o Vino Blanco, Rosado y Brut (+4 / +8°C)
- Tensión de trabajo monofásica 220V 50Hz
- Tensión de trabajo monofásica 115V 60Hz o 220V 60 Hz (Consultar)
- Gas refrigerante R-290

- Climate class 4 (30°C 55% RH)
- Product temperature +4/+18°C
- Recommended Temperature Range by Product: Red Wine (+10 / +18°C) or White, Rosé, and Brut Wines (+4 / +8°C)
- Single-phase operating voltage 220V 50Hz
- Single-phase operating voltage 115V 60Hz or 220V 60Hz (Consult)
- R-290 refrigerant gas

## TIPOS DE ILUMINACIÓN • TYPES OF LIGHTING



3000K

VITIS EFIW

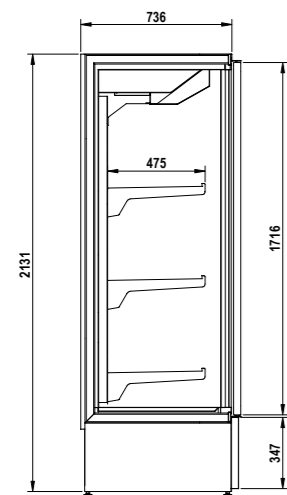

EFIW



**Detalle costado ventana**  
Solo modelos refrigeración  
Refrigeration models only



**Detalle estante inclinado**  
Inclined shelf detail



EFIW-2R



EFIW-3R

Modelo Model	Largo Length	Alto Height	Fondo Depth	Rango Range	Capacidad máxima botellas Max. bottle capacity	Potencia frig. Frig. Power	Consumo Nominal Nominal power	Volumen bruto Gross volume	Estan- tes Shelves
	mm	mm	mm		Uds	W	W	L	Uds

EFIW-1R 642 2131 805 +4°C +18°C 90 555 1132 461 3 **3.770 €**

EFIW-2R 1285 2131 805 +4°C +18°C 210 1192 1508 1010 3 **5.042 €**

EFIW-3R 1925 2131 805 +4°C +18°C 300 1528 1945 1570 6 **6.524 €**

OPCIONALES · OPTIONS

Modelo Model	Estante adicional X nivel Shelve additional X level	Exterior total lacado Total lacquered exterior
EFIW-1R	121 €	463 €
EFIW-2R	233 €	479 €
EFIW-3R	347 €	493 €

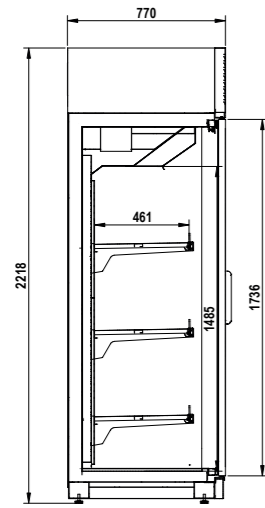

EFIWH

VITIS EFIWH



EFIWH-3R

CAVAS

Modelo Model	Largo Length	Alto Height	Fondo Depth	Rango Range	Capacidad máxima botellas Max. bottle capacity	Potencia frig. Frig. Power	Consumo Nominal Nominal power	Volumen bruto Gross volume	Estan- tes Shelves
	mm	mm	mm		Uds	W	W	L	Uds

EFIWH-1R 642 2131 805 +4°C +18°C 90 555 1132 461 3 **3.770 €**

EFIWH-2R 1285 2131 805 +4°C +18°C 210 1192 1508 1010 3 **5.042 €**

EFIWH-3R 1925 2131 805 +4°C +18°C 300 1528 1945 1570 6 **6.524 €**

OPCIONALES · OPTIONS

Modelo Model	Estante adicional X nivel Shelve additional X level	Exterior total lacado Total lacquered exterior
EFIWH-1R	121 €	463 €
EFIWH-2R	233 €	479 €
EFIWH-3R	347 €	493 €



## EL ALMA DEL VINO THE SOUL OF WINE

El vino no es solo una bebida: es historia, es arte, es cultura. En Docriluc entendemos que preservar sus cualidades es tan importante como su elaboración. Por eso presentamos nuestra nueva línea de CAVAS profesionales, diseñadas para conservar el vino en sus condiciones ideales. Un equilibrio perfecto entre tecnología, diseño y respeto por la tradición vinícola.

Cada botella encierra un instante irrepetible: la brisa sobre los viñedos, el sol madurando la uva, el silencio de la bodega. El vino evoluciona en la penumbra, guiado por el tiempo y protegido por el entorno. Nuestras CAVAS no solo enfrían; recrean el hábitat perfecto donde el vino respira, reposa y espera su momento para ser descubierto.

Wine is not just a beverage: it is history, art, and culture. At Docriluc, we understand that preserving its qualities is just as important as producing it. That's why we present our new line of professional WINE COOLERS, designed to keep wine under ideal conditions. A perfect balance of technology, design, and respect for winemaking tradition.

Each bottle holds an unrepeatable moment: the breeze over the vineyard, the sun ripening the grape, the silence of the cellar. Wine evolves in the shadows, guided by time and protected by its environment. Our WINE COOLERS don't just chill; they recreate the perfect habitat where wine breathes, rests, and waits to be discovered.

# TERROIR



La pureza del suelo, el alma de la vid, el equilibrio del clima.  
Terroir es la conexión entre naturaleza y vinificación, un espacio donde cada botella respira su propia identidad.

The purity of the soil, the soul of the vine, the balance of the climate. Terroir is the connection between nature and winemaking, a space where each bottle exudes its own identity.



## OPCIONES DE PERSONALIZACIÓN • CUSTOMIZATION OPTIONS



### ESTÁNDAR • STANDARD

Exterior en acero plastificado negro, interior acero inoxidable  
(Sin incremento de precio)

Exterior in black plastic-coated steel, interior in stainless steel  
(No price increase)



## CARACTERÍSTICAS CONSTRUCTIVAS • CONSTRUCTION FEATURES

PSTH

- Exterior en acero plastificado negro.
- Interior en acero inoxidable con fondo embutido.
- Puertas de cristal doble con sistema de cierre automático y burlete magnético desmontable (permanece abierta al superar los 90° de apertura).
- 6 estantes horizontales (de serie) en acero inoxidable con frontal en madera (estantes inclinados a dos caras como opcional).
- Aislamiento de poliuretano inyectado, densidad 40 Kg/m<sup>3</sup>, bajo GWP y cero efecto ODP

- Black plastic-coated steel exterior.
- Stainless steel interior with a recessed bottom.
- Double-paned glass doors with self-closing system and removable magnetic seal (stays open beyond 90°).
- Six horizontal shelves (standard) in stainless steel with a wooden front (inclined shelves on both sides are optional).
- Injected polyurethane insulation, density 40 kg/m<sup>3</sup>, low GWP, and zero ODP effect.

## COMPONENTES • COMPONENTS

PSTH

- Doble iluminación LED 3000K, alojados en el marco de los huecos de puertas.
- Cerradura con llave de serie.
- Reguladores de altura de serie.
- Sistema de frío MONOBLOCK forzado.
- Evaporación automática del agua de descarche.
- 70mm de espesor del aislante en los costados
- Control digital de temperatura y humedad, descarches optimizados, alarma por puerta abierta y alta temperatura de condensación. Eficiente gestión del consumo de energía.

- Dual 3000K LED lighting, housed in the door frame.
- Standard key lock.
- Standard height adjusters.
- Forced MONOBLOCK cooling system.
- Automatic evaporation of defrost water.
- 70 mm thick insulation on the sides.
- Digital temperature and humidity control, optimized defrost, alarm for open door and high condensation temperature. Efficient energy management.

## DATOS TÉCNICOS • TECHNICAL FEATURES

PSTH

- Clase climática 4 (30°C 55% HR)
- Temperatura de producto: +4/+18°C
- Tensión de trabajo monofásica 220V 50Hz
- Tensión de trabajo monofásica 115V 60Hz o 220V 60 Hz (Consultar)
- Gas refrigerante R-290

- Climate class 4 (30°C 55% RH)
- Product temperature: +2/+18°C
- Single-phase operating voltage: 220V 50Hz
- Single-phase operating voltage: 115V 60Hz or 220V 60Hz (Consult)
- R-290 refrigerant gas

## TIPOS DE ILUMINACIÓN • TYPES OF LIGHTING



3000K

TERROIR PASS - THROUGH

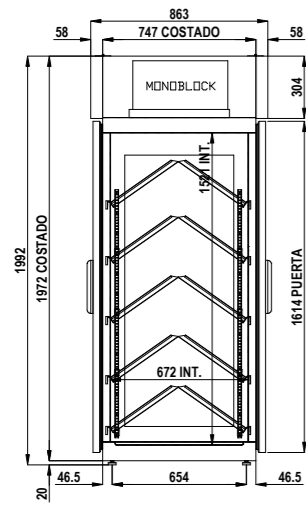

PSTH



PSTH-751

Modelo	Largo	Alto	Fondo	Rango	Capacidad máxima botellas	Potencia frig.	Consumo Nominal	Volumen bruto
Model	Length	Height	Depth	Range	Max. bottle capacity	Frig. Power	Nominal power	Gross volume
	(mm)			(m°)	Uds	(m°)	(Lts.)	(Lts.)



PSTH-751	680	1995	865	+4°C +18°C	132	584	456	565	<b>4.202 €</b>
----------	-----	------	-----	------------	-----	-----	-----	-----	----------------



PSTH-1002	1370	1995	865	+4°C +18°C	264	706	1508	1285	<b>6.535 €</b>
-----------	------	------	-----	------------	-----	-----	------	------	----------------

OPCIONALES · OPTIONS

Modelo	Estante adicional X nivel
Model	Shelve additional X level

PSTH-751	105 €
PSTH-1002	212 €

## LUZ LIGHT

La luz puede revelar o destruir. En el vino, la penumbra es aliada. Protege sus secretos, preserva su color, deja que los aromas descansen hasta el momento justo. La exposición prolongada puede alterar su estructura y apagar su expresión. La oscuridad, aquí, es sinónimo de respeto.

La luz, especialmente los rayos UV, puede dañar el equilibrio del vino. Por eso nuestras vinotecas incorporan vidrio con protección anti-UV y sistema de iluminación LED fría, activable desde el exterior, para evitar cambios térmicos y preservar sus cualidades organolépticas.

Light can reveal or destroy. For wine, shadow is an ally. It shields its secrets, preserves its color, and lets aromas rest until the perfect moment. Prolonged exposure can damage its structure and dull its expression. In this case, darkness means respect.

Light—especially UV rays—can harm the wine's balance. That's why our wine coolers feature UV-protected glass and cold LED lighting, which can be activated externally to prevent thermal changes and preserve the wine's organoleptic properties.

# NÉBULA



Cosmos de sabores y aromas preservando cada botella con máxima precisión. Universo de refinamiento, donde la pasión por el vino se convierte en arte.

A cosmos of flavors and aromas, preserving each bottle with the utmost precision. A universe of refinement, where passion for wine becomes art.



## OPCIONES DE PERSONALIZACIÓN • CUSTOMIZATION OPTIONS



### ESTÁNDAR • STANDAR

Total en acero plastificado negro (Exterior e interior)  
(Sin incremento de precio)

Total in black plastic coated steel (exterior and interior)  
(No price increase)



### OPCIONAL • OPTIONAL

Decoración total en colores carta RAL o NCS  
(Incremento de precio)

Total decoration in RAL or NCS chart colors  
(Price increase)

## DETALLES • DETAILS



DETALLE PUERTA ABIERTA  
OPEN DOOR DETAIL

## CARACTERÍSTICAS CONSTRUCTIVAS • CONSTRUCTION FEATURES

EVRW / ARW / ARMW / AGMW

- Exterior en acero plastificado negro
- Interior en acero plastificado negro
- Puertas de vidrio doble "full glass", con sistema de cierre automático y burlete magnético (permanece abierta al superar los 90° de apertura)
- Estantes en acero pintado epoxi con frontal en acabado madera, inclinables 30°
- Aislamiento de poliuretano inyectado, densidad 40 Kg/m<sup>3</sup>, bajo GWP y cero efecto ODP

- Black plastic-coated steel exterior
- Black plastic-coated steel interior
- Double full-glass doors, with automatic closing system and magnetic gasket (door remains open when opened beyond 90°)
- Shelves made of epoxy-painted steel with a wood-finish front, can be mounted at a 30° angle
- Injected polyurethane insulation, density 40 Kg/m<sup>3</sup>, low GWP and zero ODP effect

## COMPONENTES • COMPONENTS

EVRW / ARW / ARMW / AGMW

- Iluminación interior LED 3000k
- Sistema de refrigeración ventilado
- Evaporador con recubrimiento epoxi anticorrosivo
- Condensación ventilada
- Control electrónico de temperatura, eficiente en la gestión del consumo
- Descarhe automático
- Evaporación automática del agua de descarche
- Protección de alta temperatura en grupo frigorífico mediante control electrónico (modelo 125)

- Interior LED lighting, 3000k
- Fan assisted cooling system
- Evaporator coated with anti-corrosion epoxy finish
- Ventilated maintenance-free condensation
- Electronic temperature control, efficient energy management
- Automatic defrost
- Automatic defrost water evaporation
- High-temperature protection of the refrigeration unit using electronic control (125 model)

## DATOS TÉCNICOS • TECHNICAL FEATURES

EVRW / ARW / ARMW / AGMW

- Clase climática 4 (30°C 55% HR)
- Temperatura de producto ARW-125 / EVRW-750: un departamento con regulación +4/+18°C
- Temperatura de producto ARMW-125 / AGMW-125: dos departamentos independientes con regulación +4/+18°C
- Rango de Temperatura recomendado según producto: Vino Tinto (+10 / +18°C) o Vino Blanco, Rosado y Brut (+4 / +8°C)
- Tensión de trabajo monofásica 220V 50Hz
- Tensión de trabajo monofásica 115V 60Hz o 220V 60 Hz (Consultar)
- Gas refrigerante R-290

- Climate class 4 (30°C 55% RH)
- Product temperature ARW-125 / EVRW-750: one compartment with adjustable range +4/+18°C
- Product temperature ARMW-125 / AGMW-125: two independent compartments with adjustable range +4/+18°C
- Recommended Temperature Range by Product: Red Wine (+10 / +18°C) or White, Rosé, and Brut Wines (+4 / +8°C)
- Single-phase operating voltage 220V 50Hz
- Single-phase operating voltage 115V 60Hz or 220V 60Hz (Consult)
- R-290 refrigerant gas

## TIPOS DE ILUMINACIÓN • TYPES OF LIGHTING



3000K

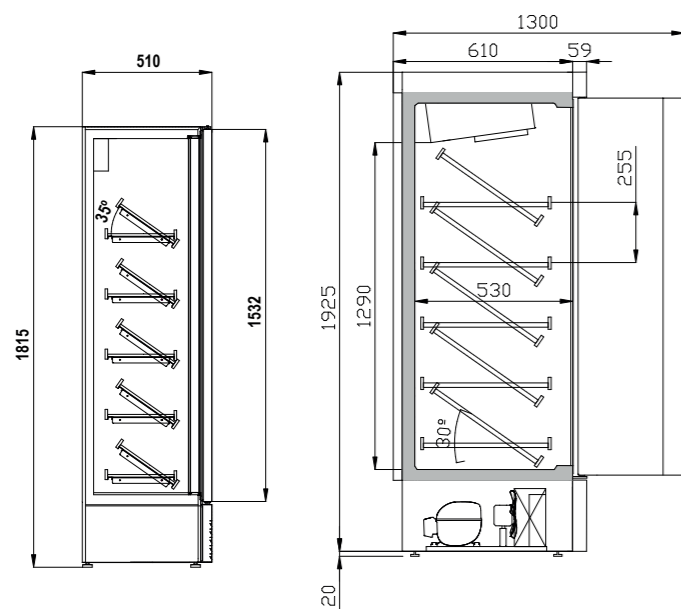

EVRW-750

ARW-125



AGMW-125

NÉBULA ARW / EVRW



ARMW / ARM-125



EVRW-750

Modelo	Largo	Alto	Fondo	Rango	Capacidad máxima botellas	Potencia frig.	Consumo Nominal	Volumen bruto	Estantes
Model	Length	Height	Depth	Range	Max. bottle capacity	Frig. Power	Nominal power	Gross volume	Shelves
	mm	mm	mm		Uds	W	W	L	Uds



EVRW-750 750 1815 510 +4°C +18°C 105 205 188 385 5 **2.805 €**



ARW-125 1250 1935 700 +4°C +18°C 225 543 434 1000 5 **5.098 €**



ARMW-125 1250 1935 700 +4°C +18°C 210 271+271 213+213 1000 10 **5.611 €**



AGMW-125 1250 1935 700 +4°C +18°C 195 271+271 213+213 1000 10 **5.611 €**



Tu elección rápida, en stock, siempre listo  
 Disponible en decoración exterior color negro  
 Your quick choice, always in stock, always ready  
 Available in black exterior finish

OPCIONALES · OPTIONS

Modelo	Estante adicional X nivel	Exterior total lacado
Model	Shelve additional X level	Total lacquered exterior
EVRW-750	131 €	consultar - consult
ARW-125	131 €	consultar - consult
ARMW-125	131 €	consultar - consult
AGMW-125	131 €	consultar - consult

## TEMPERATURA

## TEMPERATURE

La temperatura es el latido del vino. Silencioso, constante, marca el ritmo de su evolución. Una oscilación brusca puede descomponer su armonía, igual que una nota desafinada arruina una melodía. Conservar el vino es respetar ese pulso, permitir que cada aroma y cada sabor encuentren su equilibrio natural.

El vino es sensible a los cambios de temperatura. Por ello, nuestras vinotecas cuentan con control electrónico de temperatura, permitiendo mantener entre 5°C y 20°C según el tipo de vino. Una temperatura estable garantiza la correcta evolución y conservación de cada botella.

Temperature is the heartbeat of wine. Silent, steady, it sets the rhythm of its evolution. A sudden shift can disrupt its harmony, just like a wrong note ruins a melody. Preserving wine is about respecting that pulse—letting every aroma and flavor reach its natural balance.

Wine is sensitive to temperature changes. Our wine coolers feature electronic temperature control, maintaining a range between 5°C and 20°C depending on the wine type. A stable temperature ensures proper aging and preservation of each bottle.



# EOSINE

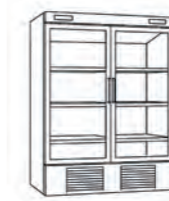

Bajo una tonalidad vibrante y sofisticada, Eosine resguarda la pasión por el buen vino. Una declaración de estilo y sensibilidad en cada copa servida

Under a vibrant and sophisticated hue, Eosine preserves the passion for good wine. A statement of style and sensitivity in every glass poured.

## OPCIONES DE PERSONALIZACIÓN • CUSTOMIZATION OPTIONS



### ESTÁNDAR • STANDARD

Total en acero plastificado negro (Exterior e interior)  
(Sin incremento de precio)

Total in black plastic coated steel (exterior and interior)  
(No price increase)

## CARACTERÍSTICAS CONSTRUCTIVAS • CONSTRUCTION FEATURES

ARMWI

- Exterior en acero inoxidable
- Interior en acero inoxidable
- Puertas de vidrio doble "full glass", con sistema de cierre automático y burlete magnético (permanece abierta al superar los 90° de apertura)
- Estantes en acero inoxidable con frontal en acabado madera, inclinables 30°
- Aislamiento de poliuretano inyectado, densidad 40 Kg/m<sup>3</sup>, bajo GWP y cero efecto ODP
- Black stainless steel exterior
- Black stainless steel interior
- Double full-glass doors, with automatic closing system and magnetic gasket (door remains open when opened beyond 90°)
- Shelves made stainless steel with a wood-finish front, can be mounted at a 30° angle
- Injected polyurethane insulation, density 40 Kg/m<sup>3</sup>, low GWP and zero ODP effect



## COMPONENTES • COMPONENTS

ARMWI

- Iluminación interior LED 3000k
- Sistema de refrigeración ventilado
- Evaporador con recubrimiento epoxi anticorrosivo
- Condensación ventilada
- Control electrónico de temperatura, eficiente en la gestión del consumo
- Descarche automático
- Evaporación automática del agua de descarche
- Protección de alta temperatura en grupo frigorífico mediante control electrónico (modelo 125)
- Interior LED lighting, 3000k
- Fan assisted cooling system
- Evaporator coated with anti-corrosion epoxy finish
- Ventilated maintenance-free condensation
- Electronic temperature control, efficient energy management
- Automatic defrost
- Automatic defrost water evaporation
- High-temperature protection of the refrigeration unit using electronic control (125 model)

## DATOS TÉCNICOS • TECHNICAL FEATURES

ARMWI

- Clase climática 4 (30°C 55% HR)
- Temperatura de producto ARW-125 / EVRW-750: un departamento con regulación +4/+18°C
- Temperatura de producto ARMW-125 / AGMW-125: dos departamentos independientes con regulación +4/+18°C
- Rango de Temperatura recomendado según producto: Vino Tinto (+10 / +18°C) o Vino Blanco, Rosado y Brut (+4 / +8°C)
- Tensión de trabajo monofásica 220V 50Hz
- Tensión de trabajo monofásica 115V 60Hz o 220V 60 Hz (Consultar)
- Gas refrigerante R-290
- Climate class 4 (30°C 55% RH)
- Product temperature ARW-125 / EVRW-750: one compartment with adjustable range +4/+18°C
- Product temperature ARMW-125 / AGMW-125: two independent compartments with adjustable range +4/+18°C
- Recommended Temperature Range by Product: Red Wine (+10 / +18°C) or White, Rosé, and Brut Wines (+4 / +8°C)
- Single-phase operating voltage 220V 50Hz
- Single-phase operating voltage 115V 60Hz or 220V 60Hz (Consult)
- R-290 refrigerant gas

## TIPOS DE ILUMINACIÓN • TYPES OF LIGHTING



3000K

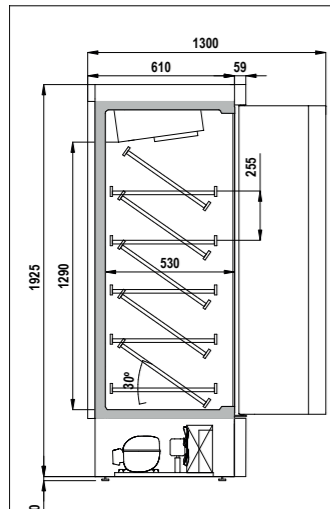

ARWI-125



ARMWI-125

CAVAS

Modelo Model	Largo Length	Alto Height	Fondo Depth	Rango Range	Capacidad máxima botellas Max. bottle capacity	Potencia frig. Frig. Power	Consumo Nominal Nominal power	Volumen bruto Gross volume	Estan- tes Shelves
	(mm)			(m°)	(Uds)	(W)	(Lts.)	(Uds.)	(Uds.)



ARWI-125-2E 1250 1935 700 +4°C +18°C 252 543 434 1000 10 **5.840 €**



AGMWI-125-2-E 1250 1935 700 +4°C +18°C 216 271+271 213+213 1000 10 **6.451 €**



ARMWI-125-2-E 1250 1935 700 +4°C +18°C 216 271+271 213+213 1000 10 **6.451 €**

OPCIONALES · OPTIONS

Modelo Model	Estante adicional X nivel Shelve additional X level
-----------------	--

ARWI-125	139 €
AGMWI-125	139 €
ARMWI-125	139 €



## ESTABILIDAD STABILITY

El vino madura en un entorno de silencio y calma. Cada vibración, cada zumbido persistente o golpe de sonido puede alterar ese delicado equilibrio que solo se logra con tiempo y reposo. No es solo lo que se mueve, sino lo que se escucha, lo que interfiere en su evolución. Respetar la quietud es respetar la esencia del vino.

Por eso nuestras CAVAS están equipadas con sistemas frigoríficos de bajo ruido y tecnología antivibración, diseñados para minimizar cualquier tipo de perturbación. Así garantizamos que el entorno donde el vino descansa sea lo más estable, silencioso y protegido posible.

Wine matures in an environment of silence and stillness. Every vibration, persistent hum, or sudden noise can disrupt the delicate balance built slowly over time. It's not just about movement—sound itself can interfere with its evolution. Respecting stillness is respecting the essence of wine.

That's why our CAVAS are equipped with low-noise refrigeration systems and anti-vibration technology, specifically designed to minimize all forms of disturbance. This ensures the most stable, quiet, and protected environment for the wine to rest and develop undisturbed.

# CÉPAGE



La diversidad y el carácter de cada variedad se celebran en Cepage, donde cada botella es un testimonio de historia y origen. Un refugio para la complejidad y la belleza del vino.

The diversity and character of each variety are celebrated at Cepage, where each bottle is a testament to history and origin. A haven for the complexity and beauty of wine.

## OPCIONES DE PERSONALIZACIÓN • CUSTOMIZATION OPTIONS



### ESTÁNDAR • STANDARD

Total exterior en acero plastificado negro  
(Sin incremento de precio)

Exterior total in black plastic coated steel  
(No price increase)



### OPCIONAL • OPTIONAL

Decoración total en inox o colores carta RAL, NCS  
(Incremento de precio)

Total decoration in stainless steel or RAL/NCS chart colors  
(Price increase)



Estantes especiales (inclinación 35° y apoyo central)  
Customized shelves (35° inclination and central support)



Estantes estándar (inclinables 20°)  
Standard shelves (tiltable 20°)

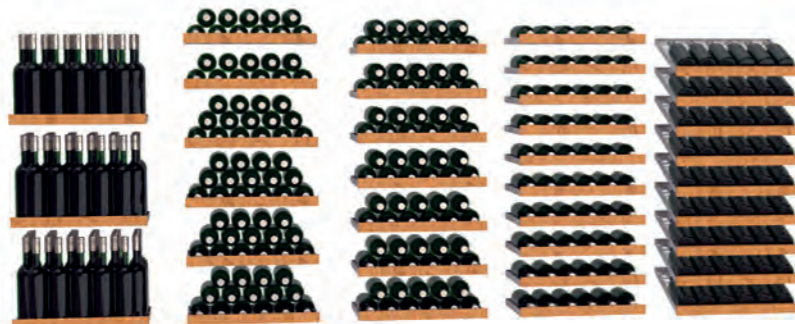

## CARACTERÍSTICAS CONSTRUCTIVAS • CONSTRUCTION FEATURES

DEBRW

- Exterior en acero plastificado negro
- Aislamiento de poliuretano inyectado, densidad 40 Kg/m<sup>3</sup>, bajo GWP y cero efecto ODP
- NI: Interior en acero inox AISI-304
- NN: Interior en acero aluminio negro
- Puertas de vidrio doble "full glass", apertura reversible, con sistema de cierre automático y burlete magnético (permanece abierta al superar los 90° de apertura)
- Cerradura en puerta
- Estantes en AISI-304 con frontal en madera, inclinables 20°
- Gestión del funcionamiento de ventiladores en la cámara con la apertura de puertas

- Black plastic-coated steel exterior
- Injected polyurethane insulation, density 40 Kg/m<sup>3</sup>, low GWP and zero ODP effect
- NI: AISI-304 stainless steel interior
- NN: Black aluminum steel interior
- Double full-glass doors, reversible opening, with automatic closing system and magnetic gasket (door remains open when opened beyond 90°)
- Lock on door
- AISI-304 shelves with front part on wood, can be mounted at a 20° angle
- Fan operation in the chamber managed based on door opening

## COMPONENTES • COMPONENTS

DEBRW

- Iluminación interior LED 3000k
- Sistema de refrigeración ventilado
- Evaporador con recubrimiento epoxi anticorrosivo
- Condensación ventilada
- Control electrónico de temperatura, eficiente en la gestión del consumo
- Descarche automático
- Evaporación automática del agua de descarche
- Protección de alta temperatura en grupo frigorífico mediante control electrónico

- Interior LED lighting, 3000k
- Fan assisted cooling system
- Evaporator coated with anti-corrosion epoxy finish
- Ventilated condensation
- Electronic temperature control, efficient energy management
- Automatic defrost
- Automatic defrost water evaporation
- High-temperature protection of the refrigeration unit using electronic control

## DATOS TÉCNICOS • TECHNICAL FEATURES

DEBRW

- Clase climática 4 (30°C 55% HR)
- Temperatura de producto +4/+18°C
- Temperatura de producto DEBRW-1302/2 y DEBRW-2003/2: dos departamentos independientes con regulación +4/+18°C
- Rango de Temperatura recomendado según producto: Vino Tinto (+10 / +18°C) o Vino Blanco, Rosado y Brut (+4 / +8°C)
- Tensión de trabajo monofásica 220V 50Hz
- Tensión de trabajo monofásica 115V 60Hz o 220V 60 Hz (Consultar)
- Gas refrigerante R-290

- Climate class 4 (30°C 55% RH)
- Product temperature +4/+18°C
- Product temperature DEBRW-1302/2 and DEBRW-2003/2: two independent compartments with adjustable range +4/+18°C
- Recommended Temperature Range by Product: Red Wine (+10 / +18°C) or White, Rosé, and Brut Wines (+4 / +8°C)
- Single-phase operating voltage 220V 50Hz
- Single-phase operating voltage 115V 60Hz or 220V 60Hz (Consult)
- R-290 refrigerant gas

## TIPOS DE ILUMINACIÓN • TYPES OF LIGHTING



3000K

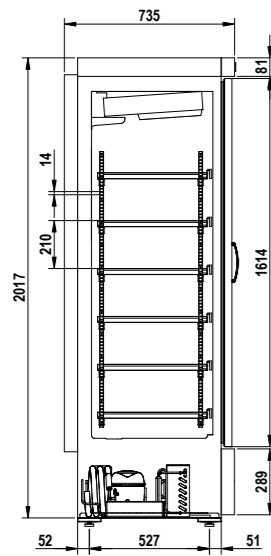

DEBRW

CÉPAGE DEBRW







docriLUC



DEBRW-1302/2-NN bi-temperatura

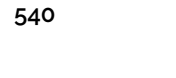

DEBRW-751-NI  
Interior INOX y estantes especiales  
SS interior, with customized shelves

Modelo Model	Largo Length	Alto Height	Fondo Depth	Rango Range	Estantes Shelves	Volumen Capacity	Capacidad botellas Bottles capacity	Potencia frig. Frig. Power	Consumo Nominal Nominal power	
	mm	mm	mm		Uds	L	Uds	W	W	
 DEBRW-751-NI	680	2055	735	+4°C +18°C	6	505	105	502	260	<b>2.839 €</b>
 DEBRW-751-NN	680	2055	735	+4°C +18°C	6	505	105	502	260	<b>2.836 €</b>
 DEBRW-1302/2-NI	1370	2055	735	+4°C +18°C	12	505 + 505	105 + 105	502 + 502	260 + 260	<b>5.131 €</b>
 DEBRW-1302/2-NN	1370	2055	735	+4°C +18°C	12	505 + 505	105 + 105	502 + 502	260 + 260	<b>5.126 €</b>
 DEBRW-2003-NI	2055	2055	735	+4°C +18°C	18	1852	315	1814	1726	<b>5.386 €</b>
 DEBRW-2003-NN	2055	2055	735	+4°C +18°C	18	1852	315	1814	1726	<b>5.381 €</b>
 DEBRW-2003/2-NI	2055	2055	735	+4°C +18°C	12	1201 + 505	210 + 105	845 + 502	396 + 260	<b>6.180 €</b>
 DEBRW-2003/2-NN	2055	2055	735	+4°C +18°C	12	1201 + 505	210 + 105	845 + 502	396 + 260	<b>6.180 €</b>

OPCIONALES · OPTIONS

Modelo Model	Estante adicional Additional shelf	Estante especial Special shelf	Set 4 ruedas 4 Castors set	Set 5 ruedas 5 Castors set	Set 6 ruedas 6 Castors set	Set 4 patas 4 Leg set	Set 5 patas 5 Leg set	Set 6 patas 6 Leg set	Exterior inox o lacado SS exterior or lacquered
DEBRW-751	131 €	consultar - consult	109 €	-	-	61 €	-	-	consultar - consult
DEBRW-1302	131 €	consultar - consult	-	136 €	-	-	77 €	-	consultar - consult
DEBRW-2003	131 €	consultar - consult	-	-	163 €	-	-	96 €	consultar - consult



## HUMEDAD

## HUMIDITY

El vino necesita respirar, pero sin perderse. La humedad ideal no se ve, pero se siente: es esa atmósfera sutil que protege el corcho, mantiene viva la esencia y detiene el tiempo. Demasiado seco, y el alma se escapa. Demasiado húmedo, y el entorno la invade. El equilibrio es la clave.

Una humedad adecuada (entre el 60% y el 80%) es fundamental para evitar la oxidación del vino y mantener el corcho en óptimas condiciones. Las CAVAS Docriluc regulan este nivel con precisión, creando un microclima estable que prolonga la vida de cada botella.

Wine needs to breathe—but not to escape. Ideal humidity is invisible yet palpable: a subtle atmosphere that protects the cork, preserves the essence, and slows down time. Too dry, and the soul slips away. Too damp, and the surroundings intrude. Balance is everything.

Proper humidity (between 60% and 80%) is essential to prevent wine oxidation and keep the cork in optimal condition. Docriluc wine coolers regulate this level precisely, creating a stable microclimate that extends the life of every bottle.

# AURATA



Cuidado en cada detalle. Cuna de los vinos más preciados, resguardados en un santuario de elegancia.

Attention to every detail. Home to the most precious wines, protected in a sanctuary of elegance.

## OPCIONES DE PERSONALIZACIÓN • CUSTOMIZATION OPTIONS



### ESTÁNDAR • STANDARD

Total exterior en acero plastificado negro  
(Sin incremento de precio)

Exterior total in black plastic coated steel  
(No price increase)



### OPCIONAL • OPTIONAL

Decoración total en inox o colores carta RAL, NCS  
(Incremento de precio)

Total decoration in stainless steel or RAL/NCS chart colors  
(Price increase)

Estantes especiales (inclinación 35° y apoyo central)  
Customized shelves (35° inclination and central support)



Estantes estándar (inclinables 20°)  
Standard shelves (tiltable 20°)

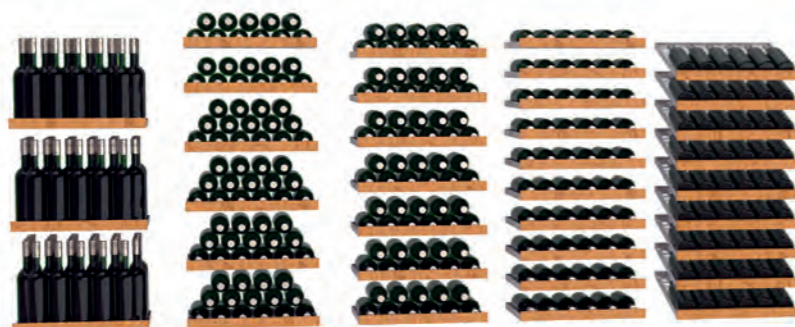

## CARACTERÍSTICAS CONSTRUCTIVAS • CONSTRUCTION FEATURES

DDAW

- Exterior en acero plastificado negro
- Aislamiento de poliuretano inyectado, densidad 40 Kg/m<sup>3</sup>, bajo GWP y cero efecto ODP
- NI: Interior en acero inox AISI-304
- NN: Interior en acero aluminio negro
- Puertas de vidrio doble "full glass", apertura reversible, con sistema de cierre automático y burlete magnético (permanece abierta al superar los 90° de apertura)
- Cerradura en puerta
- Estantes en AISI-304 con frontal en madera, inclinables 20°
- Gestión del funcionamiento de ventiladores en la cámara con la apertura de puertas

- Black plastic-coated steel exterior
- Injected polyurethane insulation, density 40 Kg/m<sup>3</sup>, low GWP and zero ODP effect
- NI: AISI-304 stainless steel interior
- NN: Black aluminum steel interior
- Double full-glass doors, reversible opening, with automatic closing system and magnetic gasket (door remains open when opened beyond 90°)
- Lock on door
- AISI-304 shelves with front part on wood, can be mounted at a 20° angle
- Fan operation in the chamber managed based on door opening

## COMPONENTES • COMPONENTS

DDAW

- Iluminación interior LED 3000k
- Sistema de refrigeración ventilado
- Evaporador con recubrimiento epoxi anticorrosivo
- Condensación ventilada
- Control electrónico de temperatura, eficiente en la gestión del consumo
- Descarche automático
- Evaporación automática del agua de descarche
- Protección de alta temperatura en grupo frigorífico mediante control electrónico

- Interior LED lighting, 3000k
- Fan assisted cooling system
- Evaporator coated with anti-corrosion epoxy finish
- Ventilated condensation
- Electronic temperature control, efficient energy management
- Automatic defrost
- Automatic defrost water evaporation
- High-temperature protection of the refrigeration unit using electronic control

## DATOS TÉCNICOS • TECHNICAL FEATURES

DDAW

- Clase climática 4 (30°C 55% HR)
- Temperatura de producto +4/+18°C
- Rango de Temperatura recomendado según producto: Vino Tinto (+10 / +18°C) o Vino Blanco, Rosado y Brut (+4 / +8°C)
- Tensión de trabajo monofásica 220V 50Hz
- Tensión de trabajo monofásica 115V 60Hz o 220V 60 Hz (Consultar)
- Gas refrigerante R-290

- Climate class 4 (30°C 55% RH)
- Product temperature +4/+18°C
- Recommended Temperature Range by Product: Red Wine (+10 / +18°C) or White, Rosé, and Brut Wines (+4 / +8°C)
- Single-phase operating voltage 220V 50Hz
- Single-phase operating voltage 115V 60Hz or 220V 60Hz (Consult)
- R-290 refrigerant gas

## TIPOS DE ILUMINACIÓN • TYPES OF LIGHTING

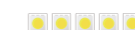

3000K

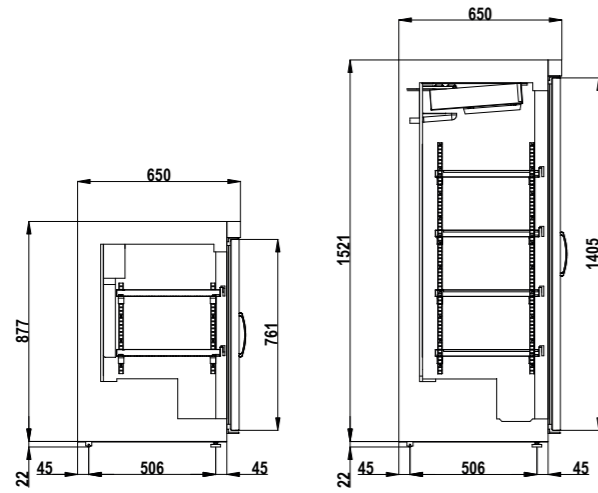

DDAW-200

DDAW-400







DDAW-200-NI



DDAW-400-NI



Modelo Model	Largo Length	Alto Height	Fondo Depth	Rango Range	Capacidad máxima botellas Max. bottle capacity	Potencia frig. Frig. Power	Consumo Nominal Nominal power	Volumen bruto Gross volume	Estantes Shelves	
	mm	mm	mm		Uds	W	W	L	Uds	
 DDAW-200-NI	600	900	650	+4°C+ 18°C	30	304	201	120	2	<b>1.537 €</b>
 DDAW-200-NN	600	900	650	+4°C+ 18°C	30	304	201	120	2	<b>1.543 €</b>
 DDAW-400-NI	600	1545	650	+4°C+ 18°C	60	460	241	240	4	<b>2.210 €</b>
 DDAW-400-NN	600	1545	650	+4°C+ 18°C	60	460	241	240	4	<b>2.208 €</b>

OPCIONALES · OPTIONS

Modelo Model	Estante adicional Additional shelf	Estante especial Special shelf	Set 4 ruedas 4 Castors set	Set 4 patas 4 Leg set	Exterior inox o lacado SS exterior or lacquered
DDAW-200	131 €	consultar - consult	109 €	61 €	consultar - consult
DDAW-400	131 €	consultar - consult	109 €	61 €	consultar - consult

# VELOUR



Caricia de perfección envuelven a Velour. Un espacio diseñado para quienes entienden el vino como una experiencia sensorial. Donde el tacto, la vista y el gusto se fusionan en armonía.

A caress of perfection envelops Velour. A space designed for those who understand wine as a sensorial experience. Where touch, sight, and taste merge in harmony.

## OPCIONES DE PERSONALIZACIÓN • CUSTOMIZATION OPTIONS



### ESTÁNDAR • STANDARD

Total en acero plastificado negro (Exterior e interior)  
(Sin incremento de precio)

Total in black plastic coated steel (exterior and interior)  
(No price increase)



### OPCIONAL • OPTIONAL

Decoración total en colores carta RAL, NCS  
(Incremento de precio)

Total decoration in RAL/NCS chart colors  
(Price increase)



## CARACTERÍSTICAS CONSTRUCTIVAS • CONSTRUCTION FEATURES

EVRW

- Exterior en acero plastificado negro
- Interior en acero plastificado negro
- Puertas de vidrio doble "full glass", apertura reversible, con sistema de cierre automático y burlete magnético (permanece abierta al superar los 90° de apertura)
- Estantes en acero pintado epoxi con frontal en acabado madera, inclinables 30° (excepto modelo 620)
- Aislamiento de poliuretano inyectado, densidad 40 Kg/m<sup>3</sup>, bajo GWP y cero efecto ODP

- Black plastic-coated steel exterior
- Black plastic-coated steel interior
- Double full-glass doors, reversible opening, with automatic closing system and magnetic gasket (door remains open when opened beyond 90°)
- Shelves made of epoxy-painted steel with a wood-finish front, can be mounted at a 30° angle (except 620 model)
- Injected polyurethane insulation, density 40 Kg/m<sup>3</sup>, low GWP and zero ODP effect

## COMPONENTES • COMPONENTS

EVRW

- Iluminación interior LED 3000k
- Sistema de refrigeración ventilado
- Evaporador con recubrimiento epoxi anticorrosivo
- Condensación ventilada libre de mantenimiento
- Control electrónico de temperatura, eficiente en la gestión del consumo
- Bajo nivel sonoro
- Descarche automático
- Evaporación automática del agua de descarche

- Interior LED lighting, 3000k
- Fan assisted cooling system
- Evaporator coated with anti-corrosion epoxy finish
- Ventilated maintenance-free condensation
- Electronic temperature control, efficient energy management
- Low sound level
- Automatic defrost
- Automatic defrost water evaporation

## DATOS TÉCNICOS • TECHNICAL FEATURES

EVRW

- Clase climática 4 (30°C 55% HR)
- Temperatura de producto +4/+18°C
- Rango de Temperatura recomendado según producto: Vino Tinto (+10 / +18°C) o Vino Blanco, Rosado y Brut (+4 / +8°C)
- Tensión de trabajo monofásica 220V 50Hz
- Tensión de trabajo monofásica 115V 60Hz o 220V 60 Hz (Consultar)
- Gas refrigerante R-290

- Climate class 4 (30°C 55% RH)
- Product temperature +4/+18°C
- Recommended Temperature Range by Product: Red Wine (+10 / +18°C) or White, Rosé, and Brut Wines (+4 / +8°C)
- Single-phase operating voltage 220V 50Hz
- Single-phase operating voltage 115V 60Hz or 220V 60Hz (Consult)
- R-290 refrigerant gas

## TIPOS DE ILUMINACIÓN • TYPES OF LIGHTING



3000K

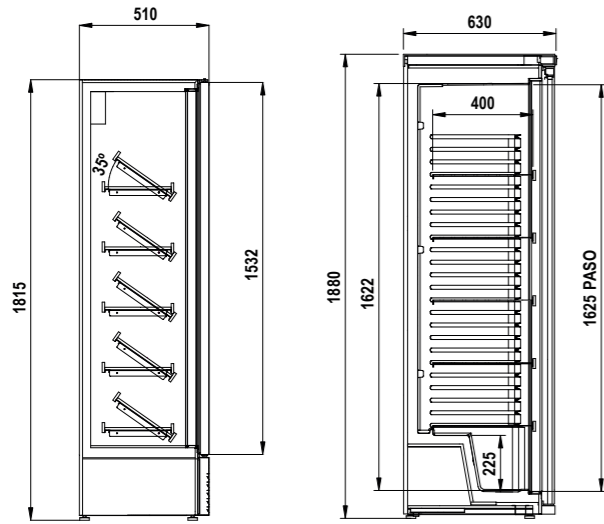

EVRW-440

EVRW-620



Detalle estante inclinado  
Inclined shelf detail

VELOUR EVRW



EVRW-440



EVRW-620

docriLUC

CAVAS

Modelo Model	Largo Length	Alto Height	Fondo Depth	Rango Range	Capacidad botellas Bottles capacity	Potencia frig. Frig. Power	Consumo Nominal Nominal power	Volumen bruto Gross volume	Estantes Shelves
	mm	mm	mm	°C	Uds	W	W	L	Uds

EVRW-440 430 1815 510 +4°C +18°C 48 205 168 200 5 **2.098 €**

EVRW-620 620 1885 578 +4°C +18°C 85 236 189 345 5 **2.102 €**



Tu elección rápida, en stock, siempre listo  
Disponible en decoración exterior color negro  
Your quick choice, always in stock, always ready  
Available in black exterior finish

OPCIONALES · OPTIONS

Modelo Model	Estante adicional Additional shelf	Set 4 ruedas 4 Castors set	Exterior total lacado Total lacquered exterior
EVRW-430	131 €	109 €	consultar - consult
EVRW-620	131 €	109 €	consultar - consult

# BRUMAIRE



Neblina de madrugada. Brumaire guarda los secretos de la viña en su aliento frío. Un espacio donde el tiempo se detiene y el vino encuentra su máxima expresión

Early morning mist. Brumaire holds the secrets of the vineyard in its cold breath. A space where time stands still and wine finds its fullest expression.

## OPCIONES DE PERSONALIZACIÓN • CUSTOMIZATION OPTIONS



### ESTÁNDAR • STANDARD

Total en acero plastificado negro  
(Sin incremento de precio)

Total in black plastic coated steel (exterior and interior)  
(No price increase)

## CARACTERÍSTICAS CONSTRUCTIVAS • CONSTRUCTION FEATURES

EHBW

- Exterior en acero plastificado negro
- Aislamiento de poliuretano inyectado, densidad 40 Kg/m<sup>3</sup>, bajo GWP y cero efecto ODP
- Interior en acero plastificado gris
- Puertas de vidrio abatibles con sistema de cierre automático y burlete magnético (modelos EHBW)
- Puertas de vidrio deslizantes (modelos EHBWS)
- Cerradura en puertas (modelos EHBW)
- Estantes interiores de varilla en acero plastificado, regulables en altura

- Black plastic-coated steel exterior
- Injected polyurethane insulation, density 40 Kg/m<sup>3</sup>, low GWP and zero ODP effect
- Grey plastic-coated steel interior
- Hinged glass doors with automatic closing system and magnetic gasket (EHBW models)
- Sliding glass doors (EHBWS models)
- Lock on doors (EHBW models)
- Shelves made of plastic-coated steel wire, height adjustable

## COMPONENTES • COMPONENTS

EHBW

- Iluminación interior LED 3000k
- Sistema de refrigeración ventilado
- Evaporador con recubrimiento epoxi anticorrosivo
- Condensación ventilada
- Control electrónico de temperatura, eficiente en la gestión del consumo
- Descarche automático
- Evaporación automática del agua de descarche
- Protección de alta temperatura en grupo frigorífico mediante control electrónico

- Interior LED lighting, 3000k
- Fan assisted cooling system
- Evaporator coated with anti-corrosion epoxy finish
- Ventilated condensation
- Electronic temperature control, efficient energy management
- Automatic defrost
- Automatic defrost water evaporation
- High-temperature protection of the refrigeration unit using electronic control



## DATOS TÉCNICOS • TECHNICAL FEATURES

EHBW

- Clase climática 4 (30°C 55% HR)
- Temperatura de producto +4/+18°C
- Temperatura de producto DEBRW-1302/2 y DEBRW-2003/2: dos departamentos independientes con regulación +4/+18°C
- Rango de Temperatura recomendado según producto: Vino Tinto (+10 / +18°C) o Vino Blanco, Rosado y Brut (+4 / +8°C)
- Tensión de trabajo monofásica 220V 50Hz
- Tensión de trabajo monofásica 115V 60Hz o 220V 60 Hz (Consultar)
- Gas refrigerante R-290

- Climate class 4 (30°C 55% RH)
- Product temperature +4/+18°C
- Product temperature DEBRW-1302/2 and DEBRW-2003/2: two independent compartments with adjustable range +4/+18°C
- Recommended Temperature Range by Product: Red Wine (+10 / +18°C) or White, Rosé, and Brut Wines (+4 / +8°C)
- Single-phase operating voltage 220V 50Hz
- Single-phase operating voltage 115V 60Hz or 220V 60Hz (Consult)
- R-290 refrigerant gas

## TIPOS DE ILUMINACIÓN • TYPES OF LIGHTING



3000K

BRUMAIRE EHBW

docriluc

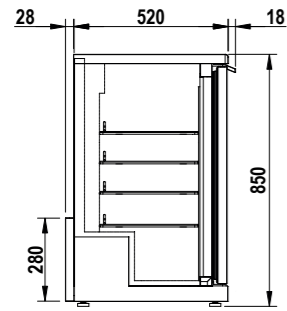

EHBW



EHBW-350-L



EHBWS-250-L

Modelo Model	Largo Length	Alto Height	Fondo Depth	Rango Range	Puertas ab- tibles Hinged doors	Puertas corre- deras Sliding doors	Potencia frig. Frig. Power	Consumo Nominal Nominal power	Capacidad botellas Bottles capacity	Estantes Shelves
	mm	mm	mm			W	W	Uds	Uds	



EHBW-150-L 620 850 565 +2°C +18°C 1 0 255 200 24 4 **1.219 €**



EHBW-250-L 925 850 565 +2°C +18°C 2 0 480 351 44 4 **1.583 €**



EHBW-350-L 1375 850 565 +2°C +18°C 3 0 502 375 68 4 **1.960 €**



EHBWS-250-L 925 850 565 +2°C +18°C 0 2 480 351 44 4 **1.660 €**



EHBWS-350-L 1375 850 565 +2°C +18°C 0 2 502 375 68 4 **2.106 €**

OPCIONALES · OPTIONS

Modelo Model	Cerradura EHBWS EHBWS Lock	Estante chapa perforada 150 Perforated sheet metal shelf 150	Estante chapa perforada 250 Perforated sheet metal shelf 250	Estante chapa perforada 350 Perforated sheet metal shelf 350	Set ruedas Castors set
EHBW-150-L	-	80 €	-	-	consultar - consult
EHBW-250-L	-	-	94 €	-	consultar - consult
EHBW-350-L	-	-	-	105 €	consultar - consult
EHBWS-250-L	64 €	-	94 €	-	consultar - consult
EHBWS-350-L	64 €	-	-	105 €	consultar - consult